



**PROJET** de principes directeurs pour le  
réseau de logements sociaux

Colloque des gestionnaires techniques du logement social et communautaire – 23 mars 2012

## **LES QUADRIPORTEURS**

Par Laurence Côté-Leclerc (DET) et Pierre Beauregard (DGHS)

**Société  
d'habitation**

**Québec** 

# PRÉSENTATION

[20 MINUTES]

1

Notions élémentaires du quadriporteur (TQP) [5 MINUTES]

2

Le défi [5 MINUTES]

3

Le projet de principes directeurs [10 MINUTES]

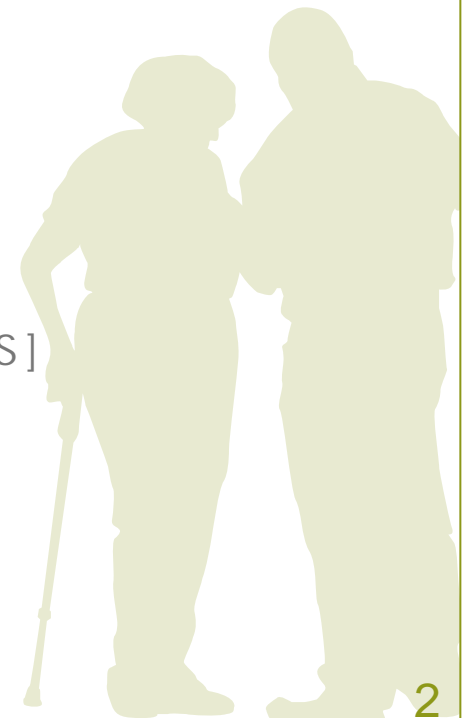

Les QUADRIPORTEURS : le projet de principes directeurs pour le réseau du logement social

Société  
d'habitation

Québec 

# L'APPAREIL

## NOTIONS ÉLÉMENTAIRES

### QUOI?

- ➔ Deux types : le triporteur et le quadriporteur.
- ➔ Appareil motorisé avec deux accumulateurs qui doivent être rechargés régulièrement.
- ➔ Classement : petit, standard et gros

Largeur de 22 à 25 pouces

Longueur de 43 à 52 pouces et +

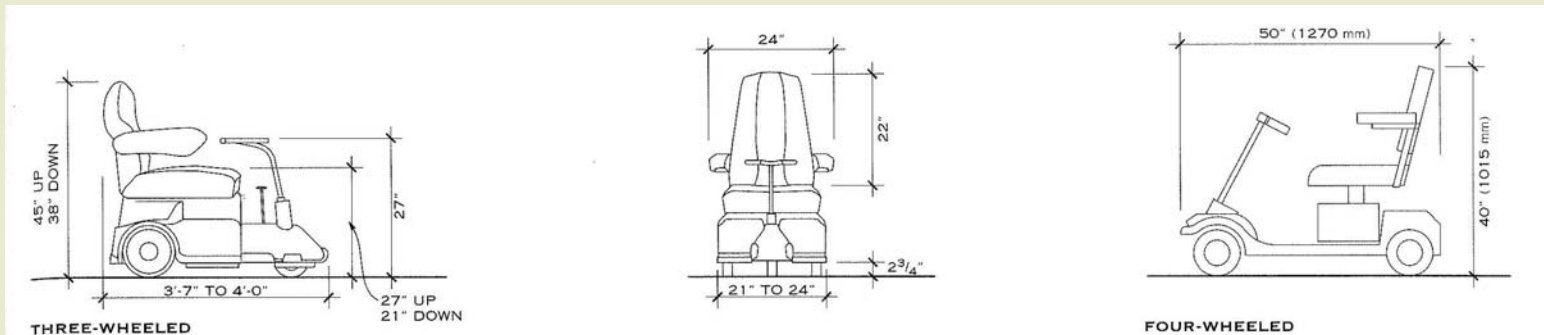

Architectural Graphic Standards

3

Les QUADRIPORTEURS : le projet de principes directeurs pour le réseau du logement social

Société  
d'habitation

Québec



# L'UTILISATION

## NOTIONS ÉLÉMENTAIRES

### QUI?

- ➔ Personnes ayant de la difficulté à se déplacer sur de moyennes et longues distances.

### POURQUOI?

- ➔ Place importante dans le quotidien en tant qu'aide à la locomotion motorisée.
- ➔ Offre une autonomie de déplacement.
- ➔ Favorise l'intégration sociale.

1

4

Les QUADRIPORTEURS : le projet de principes directeurs pour le réseau du logement social

Société  
d'habitation

Québec 

# LE DÉPLACEMENT

## NOTIONS ÉLÉMENTAIRES

### COMMENT?

- ➔ Les utilisateurs doivent se conformer aux mêmes règles de sécurité routière que les piétons.
- ➔ Rayon de braquage très grand.
- ➔ Aire de manœuvre d'au moins 1 800 mm de diamètre.

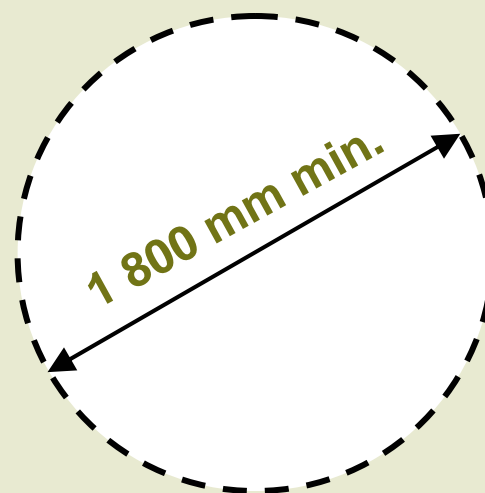

1

5

# L'ACCESSIBILITÉ DE L'IMMEUBLE

## LE DÉFI

Cet appareil de locomotion implique des transformations sur le bâtiment en ce qui a trait :

- ➔ à l'**accès** à l'immeuble;
- ➔ à la facilité de **circulation**;
- ➔ aux espaces nécessaires pour le **rangement** des appareils.



6

Les QUADRIPORTEURS : le projet de principes directeurs pour le réseau du logement social

Société  
d'habitation

Québec 

# FAIRE DANS L'EXISTANT

LE DÉFI

**[** existant **]** X NB

2

- ➔ Parc de logements sociaux ⇒ 7 334 immeubles
- ➔ La livraison de 85 % du parc a été faite entre 1969 et 1988
- ➔ Âge moyen du parc ⇒ de l'ordre de 30 ans
- ➔ Codes et normes à l'époque de la construction
- ➔ Construit selon des dimensions minimales

7

Les QUADRIPORTEURS : le projet de principes directeurs pour le réseau du logement social

Société  
d'habitation

Québec 

# L'ÉQUATION

LE DÉFI

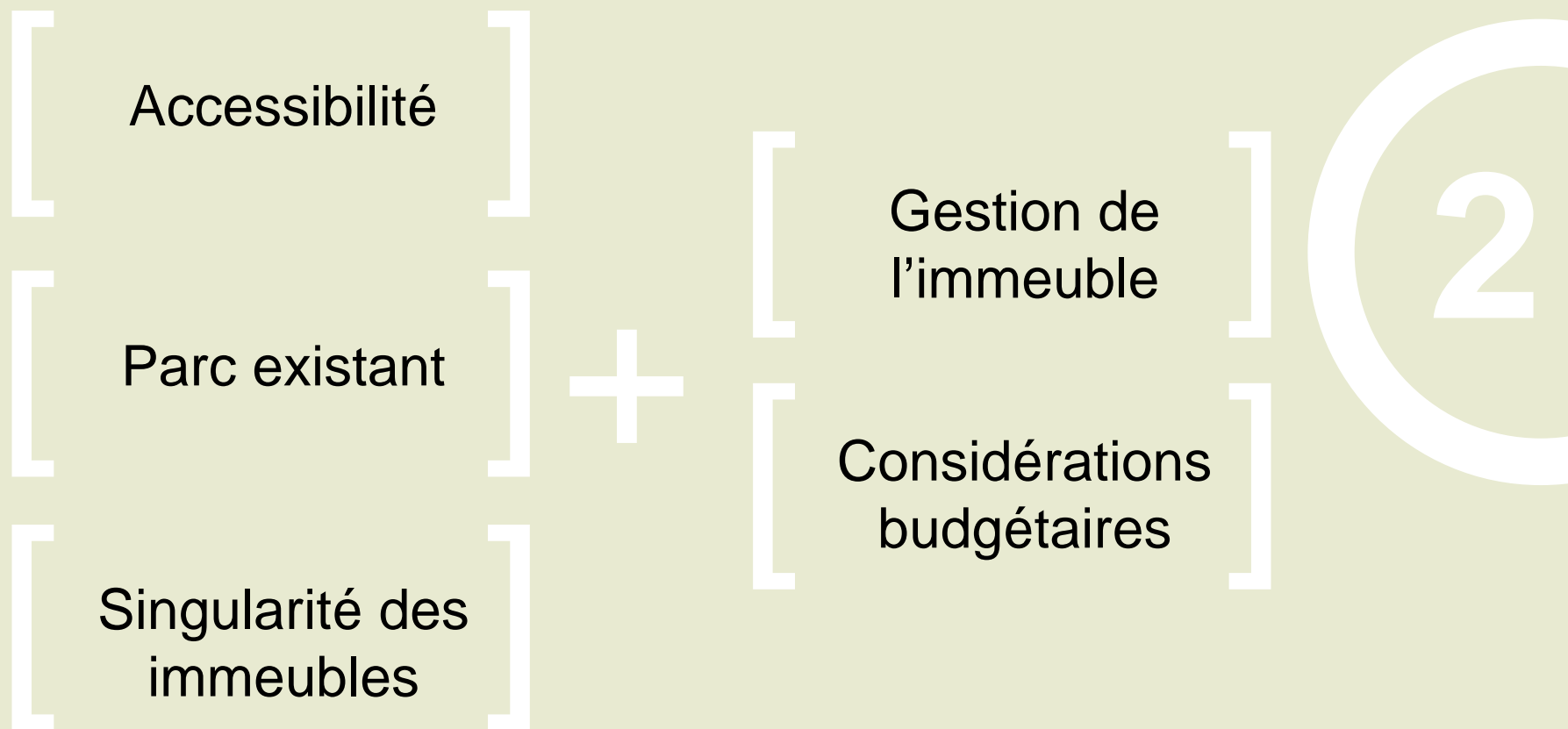

8

Les QUADRIPORTEURS : le projet de principes directeurs pour le réseau du logement social

Société  
d'habitation

Québec 



# LA SINGULARITÉ DES IMMEUBLES

## LE DÉFI

Le parc de logements sociaux est constitué de plusieurs immeubles qui varient en fonction de :

➔ leur typologie

jumelé, plex, unité de 20 logements, grand ensemble, etc.

➔ leur disposition

isolés, regroupés, hors sol, demi sous-sol, etc.

➔ leur évolution dans le temps

travaux d'amélioration, ajouts favorisant l'accessibilité, etc.

2



9

Les QUADRIPORTEURS : le projet de principes directeurs pour le réseau du logement social

Société  
d'habitation

Québec



# LA GESTION DE L'IMMEUBLE

## LE DÉFI

L'utilisation des quadriporteurs par les locataires peut créer diverses problématiques en ce qui a trait :

- ➔ à **l'entretien** des espaces communs;
- ➔ à la **sécurité** en cas d'évacuation;
- ➔ au nombre de **demandes.**

Vieillesse  
de la  
population

Facilité  
d'acquisition du  
quadriporteur

Utilisation  
grandissante du  
quadriporteur

10

# CONSIDÉRATIONS BUDGÉTAIRES

LE DÉFI

\$\$  
RAM

## Critères d'allocation

- ➔ **Santé et sécurité**  
Les interventions les plus urgentes qui nécessitent une attention immédiate.
- ➔ **Besoins immédiats**  
Les constats appuyés par une expertise technique recommandant une intervention au cours de l'année.
- ➔ **Besoins secondaires**  
Les travaux liés aux interventions précédentes et qu'il serait profitable d'exécuter.
- ➔ **Autres travaux**

2

11

Les QUADRIPORTEURS : le projet de principes directeurs pour le réseau du logement social

Société  
d'habitation

Québec 

# LES OBJECTIFS

## LES PRINCIPES DIRECTEURS

Les principes directeurs visent à **orienter** les décisions des gestionnaires d'immeubles du parc de logement social afin :



- ➔ de faciliter les pratiques de gestion;
- ➔ d'uniformiser les interventions.

Les principes directeurs...



- ➔ **ne** sont **pas** des réponses au cas par cas;
- ➔ **ne** remplacent **pas** les services professionnels;

3

12

# LES VOLETS

## LES PRINCIPES DIRECTEURS

L'information sera répartie en deux volets :

### VOLET ADMINISTRATIF

**Manuel de gestion du logement social**

Pratiques administratives suggérées

### VOLET TECHNIQUE

**Guide des immeubles**

Section 3 – Cadre normatif de rénovation

Principes directeurs

3

13

Les QUADRIPORTEURS : le projet de principes directeurs pour le réseau du logement social

Société  
d'habitation

Québec



# LE VOLET ADMINISTRATIF 1/2

## LES PRINCIPES DIRECTEURS

Le volet administratif présente les notions concernant :

➔ **la clientèle**

Une demande peut être faite par deux types de clientèle, soit celle dont l'appareil est attribué par le ministère de la Santé et des Services sociaux (MSSS) et celle qui s'en procure un pour répondre à des besoins personnels (appareil privé).

➔ **une séquence décisionnelle** [page 16]

Elle permet de guider le gestionnaire et le conseiller technique dans le choix d'une solution afin de minimiser les coûts d'adaptation.

➔ **le financement des travaux**

Il n'y a pas de budget spécifique pour ce type de travaux. Les demandes de financement associées à ce type de travaux doivent être prévues au budget RAM.

3

14

# LE VOLET ADMINISTRATIF 2/2

## LES PRINCIPES DIRECTEURS

### ➔ la nature des correctifs

Il est fortement suggéré de faire appel à des professionnels lors de travaux de cet ordre.

### ➔ les obstacles à éliminer

Le rangement des appareils dans un lieu servant à l'évacuation d'un immeuble constitue un obstacle en cas d'urgence. Cette situation doit être corrigée immédiatement lorsque constatée.

### ➔ les cas d'exception

Lorsque certains locataires de l'immeuble possèdent un quadriporteur dont l'acquisition n'a pas été reconnue par le MSSS.

3

15

# SÉQUENCE DÉCISIONNELLE

## LES PRINCIPES DIRECTEURS

### Solutions de remplacement à la modification physique des lieux telles que le relogement du locataire

- ➔ vers un logement adapté;
- ➔ dans un bâtiment déjà adapté et muni d'une rampe d'accès;
- ➔ dans un bâtiment où les modifications à apporter seraient de moindre importance;
- ➔ dans un bâtiment où la rampe d'accès serait moins coûteuse à installer et où une salle de rangement des TQP peut être aménagée.

### Création d'espaces de rangement pour les TQP

- ➔ préférablement situés près de l'entrée;
- ➔ construction extérieure;
- ➔ pièce supplémentaire (en vertu du règlement d'attribution).

**\*\* Privilégier l'accessibilité des immeubles à proximité des services (hôpitaux, épiceries, pharmacies, etc.)**

3



# LE VOLET TECHNIQUE

## LES PRINCIPES DIRECTEURS

Le volet technique présente les transformations sur l'immeuble selon six grandes catégories, soit :

- ➔ les trottoirs et les allées piétonnes;
- ➔ la rampe d'accès;
- ➔ l'entrée et le vestibule;
- ➔ les aires de circulation intérieure;
- ➔ l'aire de rangement;
- ➔ la protection des surfaces.

3

17

Les QUADRIPORTEURS : le projet de principes directeurs pour le réseau du logement social

Société  
d'habitation

Québec 

# LA CONSULTATION

## LES PRINCIPES DIRECTEURS



La SHQ s'est **basée** sur :

- ➔ les documents de réflexion et les pistes d'action des partenaires tels que l'ADOHQ et l'OMHM;
- ➔ les politiques et directives développées par certains organismes;
- ➔ les guides pratiques développés dans le contexte du logement social;
- ➔ les cas pratiques vécus par les organismes.



Le projet de principes directeurs sur l'utilisation et le rangement des quadriporteurs a été **présenté** aux représentants des organismes du réseau du logement social ainsi qu'à plusieurs partenaires œuvrant dans le milieu de l'accessibilité universelle.

3

18



**BÂTISSONS  
ENSEMBLE  
DU MIEUX-VIVRE**  
[www.habitation.gouv.qc.ca](http://www.habitation.gouv.qc.ca)

**Merci de votre attention.**